



CRICS ET BÉQUILLES / JACKS

*Mécanique*  
*Électrique*

# Table des matières / Index

## Introduction

- p.3 - Information sur le produit
- p.3 - Diverses applications
- p.3 - Avertissement
- p.4 - Type de fini et qualité
- p.5 - Prise latérale
- p.6 - Prise sur le dessus

## Sélection

- p.7 - CNXT
- p.8 - CNXF
- p.9 - CNXE
- p.10 - CNXS
- p.11 - CNXL
- p. 12 - CNXD
- p. 13 - CNXK

## Entretien p.14

## Introduction

- *p.3 - Information about the product*
- *p.3 - Miscellaneous applications*
- *p.3 - Warning*
- *p.4 - Finish type and quality*
- *p.5 - Side Wind*
- *p.6 - Top Wind*

## Selection

- *p.7 - CNXT*
- *p.8 - CNXF*
- *p.9 - CNXE*
- *p.10 - CNXS*
- *p.11 - CNXL*
- *p. 12 - CNXD*
- *p. 13 - CNXK*

## Maintenance p.14

# INTRODUCTION

## Information sur le produit / *Information about the product*

Système mécanique utilisé comme dispositif pour soulever des charges lourdes ou pour appliquer une grande force. Une béquille mécanique utilise un filet de vis pour soulever des charges lourdes.

Elles sont habituellement classées pour une capacité de poids maximum et les béquilles industrielles sont parfois classées pour des charges de plusieurs tonnes.

*Mechanical device used as a lifting device to lift heavy loads or to apply large forces. A mechanical jack use a screw thread for lifting heavy equipment.*

*They are usually rated for a maximum lifting capacity and industrial jack can sometimes be rated for a load of many tons.*

## Diverses applications/ *Miscellaneous applications*

Les crics et béquilles sont principalement utilisés sur des remorques. Ils peuvent également servir de pattes de stabilisation dans certains cas.

*Jacks are usually used on trailers. They can also be used as stabilizers.*



## Avertissement / *Warning*

### Avertissement

Les crics et béquilles ne doivent pas être utilisés pour bloquer un mouvement latéral (frein statique) dans une pente ou autre. Toujours rétracter les crics avant de déplacer la remorque.

Il est déconseillé d'utiliser une béquille comme système de levage.

Pour certains articles, des quantités minimales pourraient être exigées au moment de la commande.

### Warning

*The jacks must not be used to block a lateral movement (static brake) in a slope or otherwise. The jacks must always be retracted before moving the trailer.*

*It is inadvisable to use a jack as a lifting device.*

*For certain items, minimum quantities may be requested at the time of ordering.*

# INTRODUCTION

## Types de fini et qualité / *Finish type and quality*

### **Poudre électrostatique (Fig. 3)**

Il consiste en un fini de peinture en poudre électrostatique noire avec le pied et le manche plaqué au zinc.

#### Avantage

- Fini plus raffiné

#### Inconvénient

- Plus dispendieux

### **Placage au zinc (Fig. 4)**

Il consiste en un fini complètement plaqué au zinc

#### Avantage

- Résistance supérieure à la corrosion que la peinture standard
- Plus abordable

#### Inconvénient

- Fini moins raffiné

### **Dacromet (Fig. 5)**

Il consiste en un fini similaire à de la peinture

#### Avantage

- Excellente protection contre la corrosion

#### Inconvénient

- Fini plus fragile
- Plus dispendieux
- Besoin de lots de grandes quantités comparées à d'autres finis

### **Electrostatic powder (Fig. 3)**

This finish consists in a black electrostatic powder coat finish with a zinc-plated foot and handle.

#### Advantage

- More refined finish

#### Disadvantage

- More expensive

### **Zinc Plating (Fig. 4)**

It consists in a complete zinc-plated finish

#### Advantage

- Superior corrosion resistance than the regular paint
- More affordable

#### Disadvantage

- Less refined finish

### **Dacromet (Fig. 5)**

It consists in a similar finish compared to paint.

#### Advantage

- Excellent corrosion protection

#### Disadvantage

- More fragile finish
- More expensive
- Larger batch amount needed compared to other finishes



Fig 3—Poudre électrostatique  
*Electrostatic powder*



Fig 4—Plaquage au zinc  
*Zinc plating*



Fig 5—Dacromet  
*Dacromet*

# INTRODUCTION

## Prise latérale/ *Side wind*

### Avantage

- Peut avoir un ratio de 1:1 à 1:2.5

### Inconvénient

- Plus grand nombre de pièces
- Plus dispendieux que les crics à prise sur le dessus

### Advantage

- Can have a ratio of 1:1 to 1:2.5

### Disadvantage

- More parts
- More expensive than top wind take-up screw jacks

### Applications



### Mécanisme / Mechanism



### Modèles disponibles / Available models

CNXT, CNXK, CNXD, CNXL, CNXE

# INTRODUCTION

## Prise sur le dessus / Top wind

### Avantage

- Plus abordable
- Moins de pièces que les crics à prise horizontale

### Inconvénient

- Ratio 1:1

### Advantage

- More affordable
- Fewer parts than horizontal screw jacks

### Disadvantage

- Ratio 1:1

### Applications



### Mécanisme / Mechanism



### Modèles disponibles / Available models

CNXT, CNXS, CNXF, CNXD

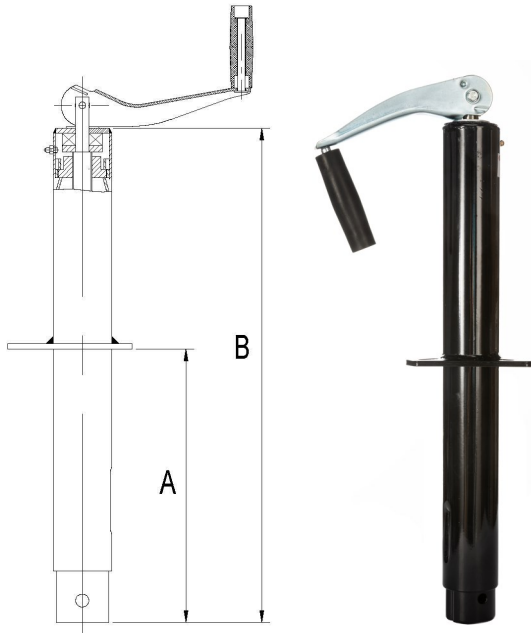

Prise sur le dessus / Top wind

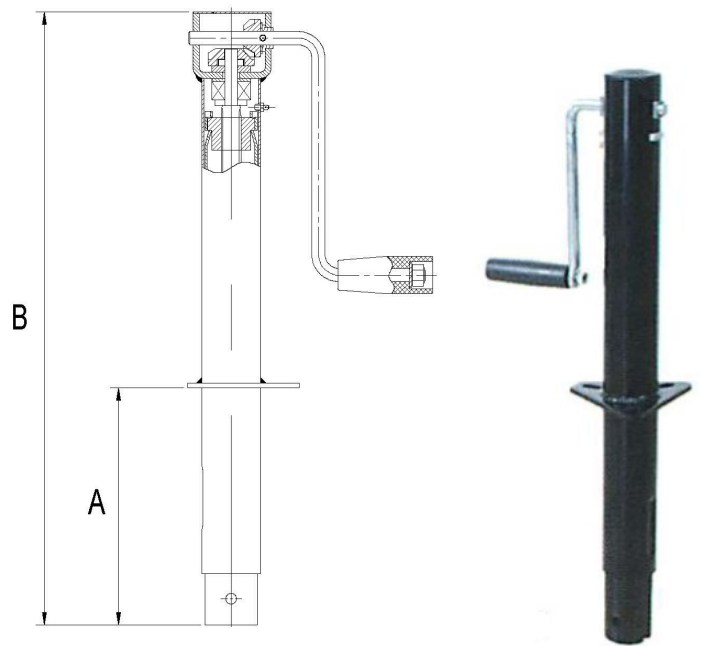

Prise latérale / Side wind

### Caractéristiques

- Prise sur le dessus et prise latérale disponible
- Support pour ajout à souder ou visser
- Peut être modifié pour correspondre aux besoins d'une application spécifique

### Characteristics

- Top wind or side wind available
- Bracket for bolt-on or weld-on application
- Can be modified to fit specific application needs

Modèle Model	Caractéristiques Specifications	Cap. dynamique Dynamic Cap.	Cap. statique Static Cap.	Course de la vis Stroke	Hauteur variable Variable Length (A)	Variation hauteur Length variation	Hauteur totale Total Length (B)	Manivelle Crank	#Article Canimex Canimex Part #
CNXT-2-15	Prise sur le dessus Top wind	1200 lb 544kg	2000 lb 907 kg	15" 380 mm	8" 203 mm	22" / 34.9" 560 mm/886 mm	22" 560 mm	5.9" 150 mm	197636
CNXT-5-15	Prise latérale Side wind	3000 lb 1360 kg	5000 lb 2268 kg	15" 380 mm	10.5" 267 mm	19,3" / 34.3" 490mm/871mm	19.3" 490 mm	6.1" 155 mm	175997

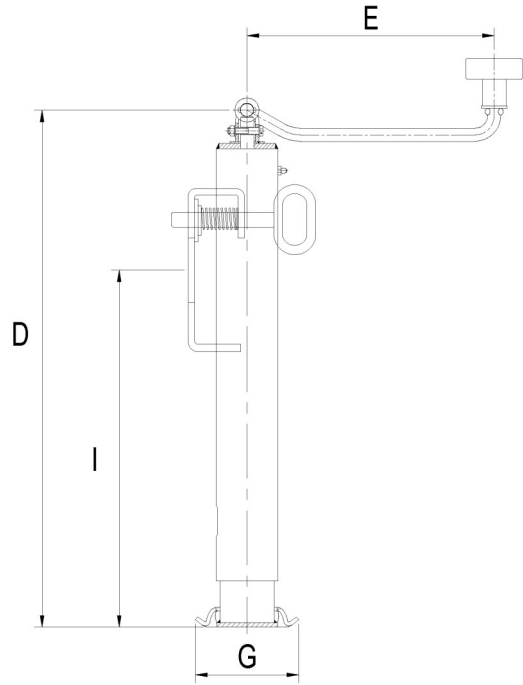

### Caractéristiques

- Prise sur le dessus
- Peut accommoder une charge verticale ou sur le côté.
- Tube externe avec revêtement en poudre et tube interne plaqué en zinc.
- Compatible avec support : 0121(SLEEVE-PLATE) (CA114701)

### Characteristics

- Top wind
- Can be adapted to a vertical or a side load capacity
- Powder-coated outer tube and zinc-plated inner tube
- Compatible with bracket : 0121 (SLEEVE-PLATE) (114701)

Modèle Model	Cap. dynamique Dynamic Cap.	Cap. statique Static Cap.	Course Stroke	Hauteur variable Variable Length (I)	Variation hauteur Length variation	Hauteur totale Total Length (D)	Pied Footbase (G)	Manivelle Crank (E)	#Article Canimex Canimex Part #
CNXF-2-10	1200 lb 544 kg	2000 lb 907 kg	10" 254 mm	10" 254 mm	16.5" / 26.4" 420 mm / 670 mm	16.5" 420mm	4.7"x 6.5" 120x165mm	6.6" 168mm	129188
CNXF-2-15	1200 lb 544 kg	2000 lb 907 kg	15" 380 mm	15" 380mm		21.1" 535mm	4.7"x 5.5" 120x140mm	6.6" 168mm	129190



# SELECTION

CNXE

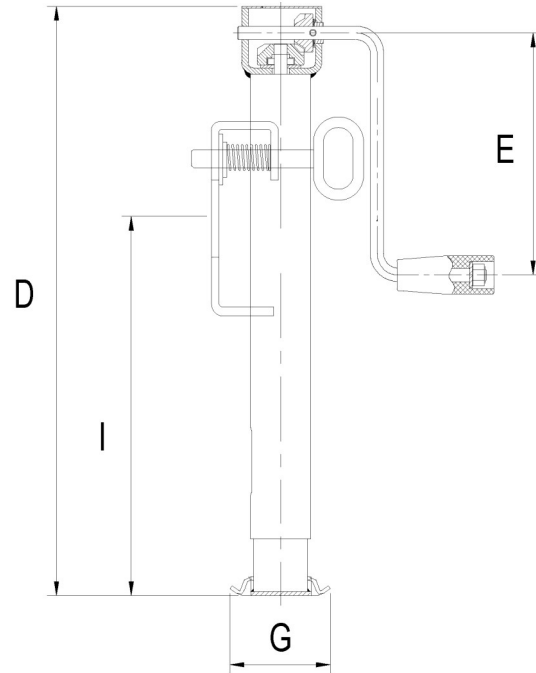

## Caractéristiques

- Prise latérale
- S'opère en quelques secondes avec la goupille d'ouverture pivotante
- Tube externe avec revêtement en poudre et tube interne plaqué en zinc.
- Compatible avec support : 0121(SLEEVE-PLATE) (CA114701)

## Characteristics

- Side wind
- Operate in seconds with pull-pin swivel release
- Powder-coated outer tube and zinc-plated inner tube
- Compatible with bracket : 0121 (SLEEVE-PLATE) (114701)

Modèle Model	Cap. dynamique Dynamic Cap.	Cap. statique Static Cap.	Course Stroke	Hauteur variable Variable Length (I)	Variation hauteur Length variation	Hauteur totale Total Length (D)	Pied Footbase (G)	Manivelle Crank (E)	#Article Canimex Canimex Part #
CNXE-2-10	1200 lb 544 kg	2000 lb 907 kg	10" 254 mm	9.6" 245 mm	17" / 26.8" 430 mm/ 680 mm	17" 430 mm	4.7" x 6.5" 120x165mm	6.9" 175mm	114772
CNXE-2-15	1200 lb 544 kg	2000 lb 907 kg	15" 380 mm	14.5" 370 mm	21.8" / 36.2" 555 mm/920 mm	21.8" 555 mm	4.7" x 6.5" 120x165mm	6.9" 175mm	129189

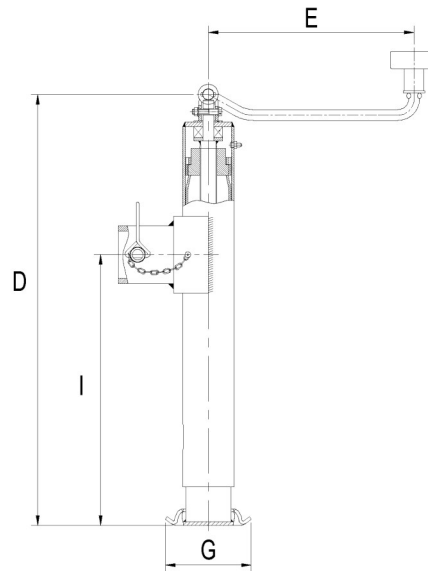

### Caractéristiques

- Prise sur le dessus
- Fourni une capacité accrue pour des charges d'attelage et de plus grandes charges latérales
- Goupille de verrouillage de 5/8 po de diamètre fixe les vérins en position verticale pour un soutien supplémentaire ou dans la position de rangement pour faciliter le transport
- Disponible en fini poudre électrostatique. Certains modèles sont disponibles plaqué en zinc sur demande
- Compatible avec manchon : 0141(SLEEVE-55MM LTB)-4 HOLES (213379)

### Characteristics

- *Top wind*
- *Provide increased capacity for heavier tongue weights and larger side loads*
- *5/8" diameter locking pin secures jacks in the vertical position for added support or in the storage position for ease of transport*
- *Available with an electrostatic powder coat finish. Some models can be ordered with zinc plated finish*
- *Compatible with : 0141 (SLEEVE-55MM :TB)-4 HOLES (213379)*

Modèle Model	Cap. dynamique Dynamic Cap.	Cap. statique Static Cap.	Course Stroke	Hauteur variable Variable Length (I)	Variation hauteur Length Variation	Hauteur totale Total Length (D)	Pied Footbase (G)	Manivelle Crank (E)	#Article Canimex Canimex Part #
CNXS-2-10	1200 lb 544kg	2000 lb 907 kg	10" 254 mm	10.9" 276 mm	14.5" / 24.4" 369.5mm/ 620mm	14.5" 369.5mm	3.7"x 7.2" 95x185mm	6.8" 172mm	207093
CNXS-2-15	2000 lb 554kg	2000 lb 2268 kg	15" 380 mm	15.8" 401 mm	19.7" / 34.7" 501 mm / 882 mm	19.7" 501 mm	3.7"x 7.2" 95x185mm	6.8" 172mm	215357
CNXS-5-10	3000 lb 1360 kg	5000 lb 2268 kg	10" 254 mm	11" 281mm	15" / 25" 380 mm/ 635 mm	15" 380 mm	3.7"x 7.2" 95x185mm	6.8" 172mm	200746
CNXS-5-15	3000 lb 1360 kg	5000 lb 2268 kg	15" 380 mm	16.2" 411 mm	20.1" / 35.1" 511mm / 892mm	20.1" 511mm	3.7"x 7.2" 95x185mm	6.8" 172mm	196781
CNXS-7-10	5000 lb 1360 kg	7000 lb 3175 kg	10" 254 mm	11.3" 286mm	15.2" / 21.3" 386mm/540 mm	21.3" 386mm	5.9"x 8" 150x202mm	8.9" 225mm	198132
CNXS-7-15	5000 lb 1360 kg	7000 lb 3175 kg	15" 380 mm	16.4" 416mm	20.3" / 35.3" 516mm / 897mm	20.3" 516mm	3.7"x 7.2" 95x185mm	8.9" 225mm	198133

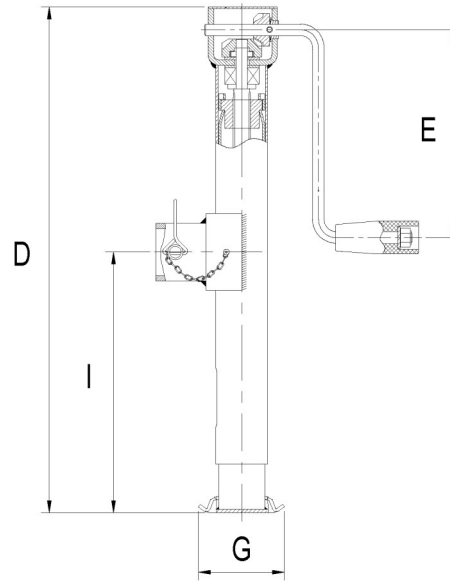

### Caractéristiques

- Prise latérale
- Fourni une capacité accrue pour des charges d'attelage et de plus grandes charges latérales
- Goupille de verrouillage de 5/8 po de diamètre fixe les vérins en position verticale pour un soutien supplémentaire ou dans la position de rangement pour faciliter le transport
- Disponible en fini poudre électrostatique. Certains modèles sont disponibles plaqué en zinc sur demande
- Compatible avec manchon : 0141(SLEEVE-55MM LTB)-4 HOLES (213379)

### Characteristics

- Side wind
- Provide increased capacity for heavier tongue weights and larger side loads
- 5/8" diameter locking pin secures jacks in the vertical position for added support or in the storage position for ease of transport
- Available with an electrostatic powder coat finish. Some models can be order with a zinc plated finish
- Compatible with : 0141 (SLEEVE-55MM :TB)-4 HOLES (213379)

Modèle Model	Cap. dynamique Dynamic Cap.	Cap. statique Static Cap.	Course Stroke	Hauteur variable Variable Length (I)	Variation hauteur Length variation	Hauteur totale Total Length (D)	Pied Footbase (G)	Manivelle Crank (E)	#Article Canimex Canimex Part #
CNXL-2-10	1200 lb 544 kg	2000 lb 907 kg	10" 254 mm	11.1" 283mm	17.3" / 27.3" 439mm/ 693mm	17.3" 439 mm		6.0" 150mm	196780
CNXL-2-15	1200 lb 544 kg	2000 lb 907 kg	15" 380 mm	16.5" 420mm		22.8" 580mm		6.0" 150mm	196782
CNXL-5-10	3000 lb 1360 kg	5000 lb 2268 kg	10" 254 mm	11.8" 300mm	18.4" / 28.4" 468mm/ 722mm	18.4" 468mm	3.7"x 7.2" 95x185mm	7.5" 190mm	196783
CNXL-5-15	3000 lb 1360 kg	5000 lb 2268 kg	15" 380 mm	16.3" 415mm		22.8" 515mm	3.7"x 7.2" 95x185mm	7.5" 190mm	197589
CNXL-6-10	3600 lb 1633 kg	6000 lb 2722 kg	10" 254 mm	11" 280mm	16.9" / 26.8" 430mm/680mm	16.9" 430mm	4.7"x 6.5mm 120x165m	8.3" 210mm	114775
CNXL-6-15	3600 lb 1633 kg	6000 lb 2722 kg	15" 380 mm	15.6" 395mm	21.5" / 37" 485mm/866mm	19.0" 485mm	3.7"x 7.2" 95x185mm	8.3" 210mm	207092

# SELECTION

CNXD



## Caractéristiques

- Prise latérale et prise sur le dessus disponibles
- Tuyau télescopique en acier pour une résistance supérieure
- Base en acier épais offrant une base solide pour soulever de lourdes charges
- Poignée ergonomique rabattable pour dégagement et transport simplifié
- Disponible en fini poudre électrostatique. Certains modèles sont disponible plaqué en zinc sur demande
- Certains modèles peuvent être disponible avec manchons soudés
- Compatible avec kit de manchon : SLEEVE KIT 0142 (114737)

## Characteristics

- Top wind and Side wind available
- Telescopic structural steel tubing for superior strength
- Heavy steel foot provides a strong base for lifting heavy loads
- Ergonomically designed handle folds away for clearance and simplified transport
- Available with an electrostatic powder-coated finish. Some models can be ordered zinc plated
- Some models can have welded sleeves
- Compatible with the sleeve kit: SLEEVE KIT 0142 (114737)

Modèle Model	Cap. dynamique Dynamic Cap.	Cap. statique Static Cap.	Course Stroke	Hauteur variable Variable Length (I)	Variation hauteur Length variation	Hauteur totale Total Length (D)	Pied Footbase (G)	Manivelle Crank (E)	#Article Canimex Canimex Part #
CNXD-5-15	3 000 lbs 1360 kg	5000 lbs 2268 kg	15" 380 mm	15.1" 384mm	19" / 34" 484 mm/ 865mm	19" 484 mm	3.7"x 7.2" 95x185mm	7.4" 190 mm	194205 F-8695
CNXD-6.5-10		6500 lbs 2948 kg	10" 254 mm	15.2" 387mm	22" / 36.2" 560mm/920mm	22" 560mm	4.7"x 6.5" 120x165mm	6.6" 167 mm	179916 F-5563
CNXD-6-17	5000 lbs 2268 kg	6000lbs 2722 kg	17" + 12" 432+305mm	15.6" 397mm	21.3" / 37" 540mm/940mm	21.3" 540 mm	5.9"x 7.9" 150X200mm	9" 230 mm	216809 F-9734
CNXD-9-12		9000 lbs 4082 kg	12" 305 mm	12" 305mm	24.4" / 36.6" 620mm/930mm	24.4" 620 mm		8.9" 225 mm	141637 F-2254
CNXD-9-15		9000 lbs 4082 kg	15" 380 mm	11.2" 285mm	28.3" / 44.5" 720mm/1130mm	28.3" 720mm		8.9" 225mm	114744 F-1606
CNXD-8-15	7000 lbs 3175 kg	8000 lbs 3628 kg	15"+12" 380 +305mm	N/A		23" 590 mm	5.9"x 7.9" 150X200mm	9" 230 mm	213750 F-9391



### Caractéristiques

- Course de vis supplémentaire de 13.5" disponible avec ressort de rappel
- Le retour par ressort facilite l'extension et la rétraction du vérin

### Characteristics

- *Assembly with 13.5" additional adjustment stroke with spring -returned drop-leg*
- *Spring return makes extending and retracting of the jack easier*

Modèle Model	Cap. dynamique Dynamic Cap.	Cap. statique Static Cap.	Course Stroke	Hauteur variable Variable Length	Variation hauteur Length variation	Hauteur totale Total Length	Pied Footbase	Manivelle Crank	#Article Canimex Canimex Part #
CNXXK-12-12.5	10 000 lb 4536 kg	12 000 lb 5443 kg	12.5"+13.5" 318 + 330.2mm	N/A	N/A	27.5" 699mm	8" 204mm	N/A	196250

# ENTRETIEN / Maintenance

## Intervalles de graissage recommandés

### Pour les modèles CNXL et CNXS

- La béquille est graissée par le fabricant et ne nécessite pas d'entretien à ce niveau, sauf exception.
- Dans le cas d'un remplacement des pignons, la béquille doit être regraissée avant d'être réinstallée.

Pour tous les modèles avec vis de graissage

- Graisser 1 fois/an

## Recommended lubrication intervals

### For CNXL & CNXS models

- The jack will be lubricated by the manufacturer and does not need further maintenance (subjected to exceptions)
- In the case where pinions would need to be replaced, the jack must be lubricated again, before being reinstalled.

For all the models with a grease fitting

- Lubricate 1x/year

## Types de graisse recommandés

### Graisses régulières

- Ex: Mobil Moly NLGI 2

### Graisses grade Extrême Pression (EP)

- Ex: Alvania EP2

## Recommended types of grease

### Regular grease

- Ex: Mobil Moly NLGI 2

### Extreme pressure (EP) grade grease

- Ex: Alvania EP2



---

## GROUPE CANIMEX EN BREF

---

**45** Plus de **45 ans** de partenariat et d'innovation

**7** **7** unités d'affaires

**700** Plus de **700 employés** qualifiés et dévoués

**70** Un leader mondial qui rayonne dans plus de **70 pays**

**1,600,000** Une superficie de production et d'entreposage de **1,600,000 pieds carrés** à Drummondville

**1969** Une tradition d'excellence **depuis 1969**



Siège social de Canimex

**Division MÉCANIQUE  
et ÉLECTRIQUE**

**CANIMEX INC.**

285, Saint-Georges,  
Drummondville (Québec) Canada J2C 4H3  
1 855 777-1335

[canimex.com](http://canimex.com) | [mec@canimex.com](mailto:mec@canimex.com)